

ПАСПОРТ

СКАМЕЙКА 1000, 1500

Внимание!

Саморезы 5,5x16 используются только
для крепежа сидений из ДСП.

**Для вариантов с пластиковым
сидением саморезы не использовать!**

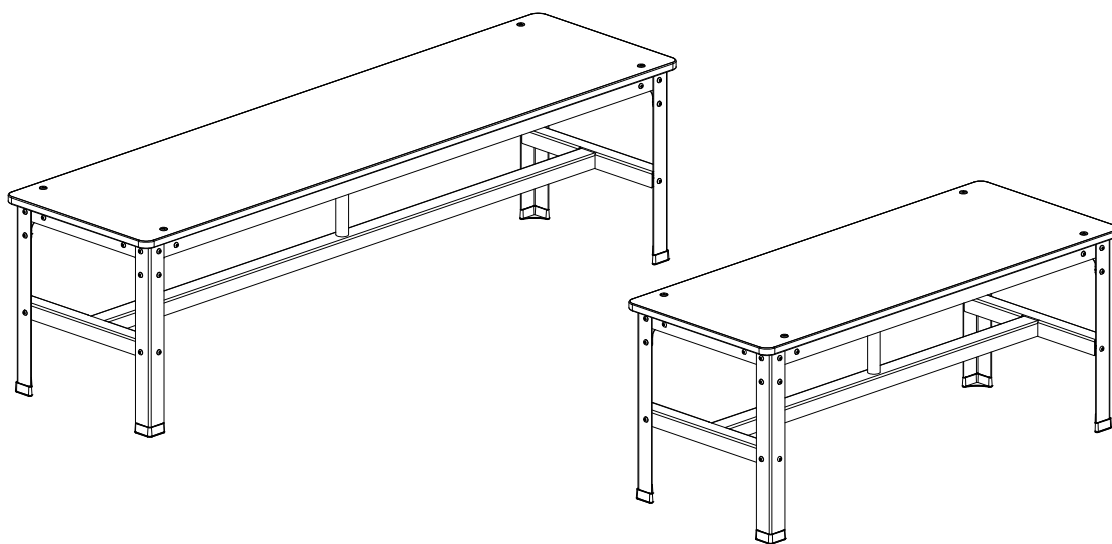

Дата _____ Контролёр ОТК _____ Упаковщик _____
изготовления

1. Комплект поставки - два упаковочных места (сиденье отдельно).

| № | Наименование | Кол-во | Изображение |
|----|--------------------------|--------|--|
| 1 | Рама скамейки | 1 |  |
| 2 | Стяжка нижняя | 1 |  |
| 3 | Опора | 4 |  |
| 4 | Опора пластиковая | 4 |  |
| 5 | Угольник | 8 |  |
| 6 | Алюминиевая труба | 1 |  |
| 7 | Шпилька M8x200 | 1 |  |
| 8 | Гайка M8 | 2 |  |
| 9 | Гайка самоконтрящаяся M6 | 36 |  |
| 10 | Винт M6x16 | 32 |  |
| 11 | Сиденье ДСП/Пластик | 1 |  Сиденье поставляется из ДСП или Пластика по выбору Покупателя. |
| 12 | Винт мебельный M6x30 | 4 |  |
| 13 | Саморез M5,5x16 | 4* |   Саморезы используются только для сидений из ДСП ! |

2. Схема сборки

1

 4 шт.
Опора
пластиковая

 8 шт.
Угольник

 24 шт.
Винт M6x16

 24 шт.
Гайка
самоконтрящаяся
M6

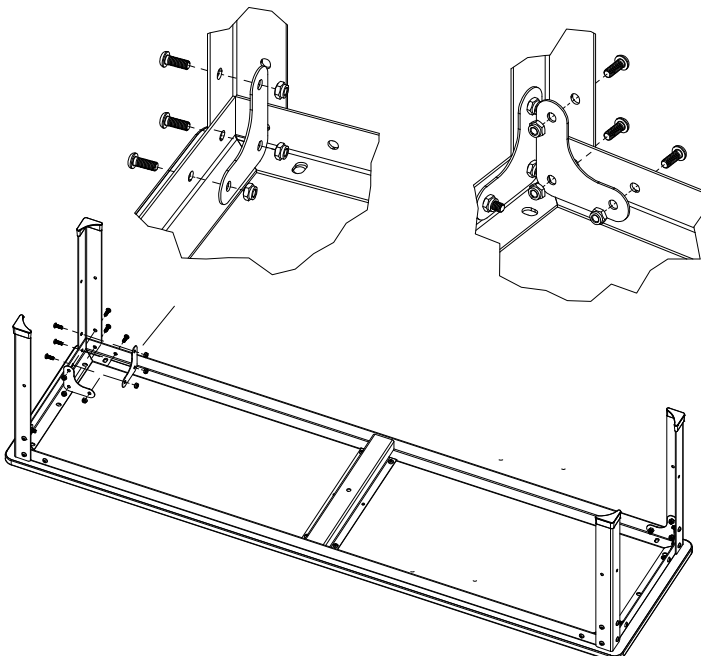
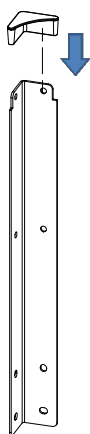

Сборку осуществлять при помощи шуруповёрта или отвёртки с насадкой шестигранной 4 и гаечным ключом на 10!

2

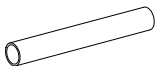

1 шт.
Алюминиевая
труба

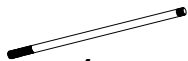

1 шт.
Шпилька
M8x200



2 шт.
Гайка M8

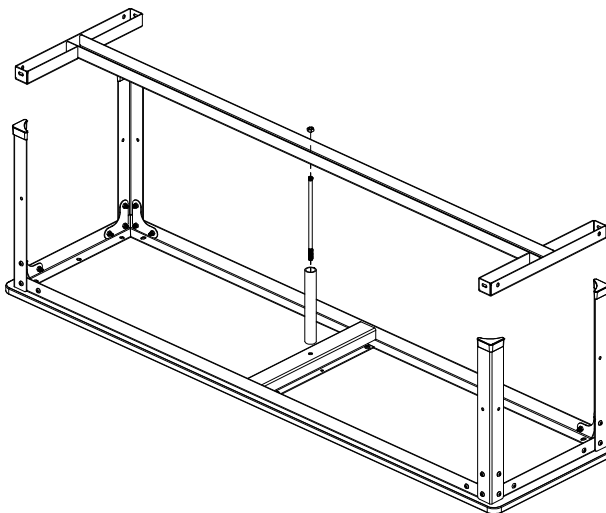

3



8 шт.
Винт M6x16



8 шт.
Гайка
самоконтрящаяся
M6

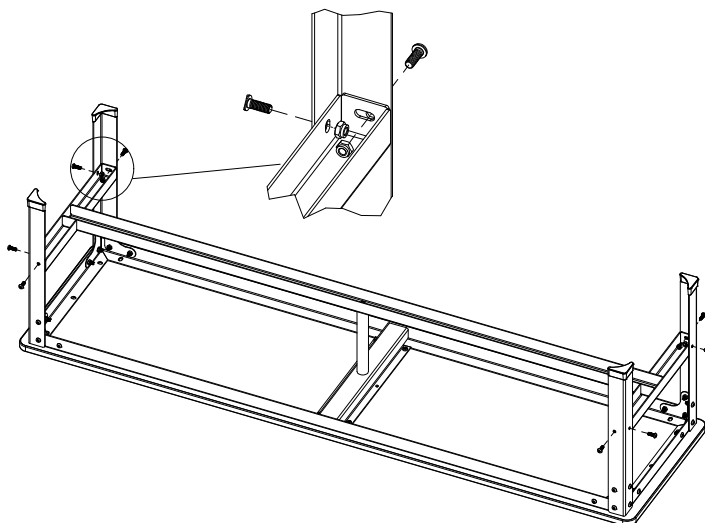

4

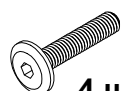

4 шт.
Винт
мебельный
M6x30



4 шт.
Гайка
самоконтрящаяся
M6



4 шт.*
Саморез
M5,5x16

***ВНИМАНИЕ!**
Саморезы
используются только
для сидений из ДСП!

Сиденье ДСП

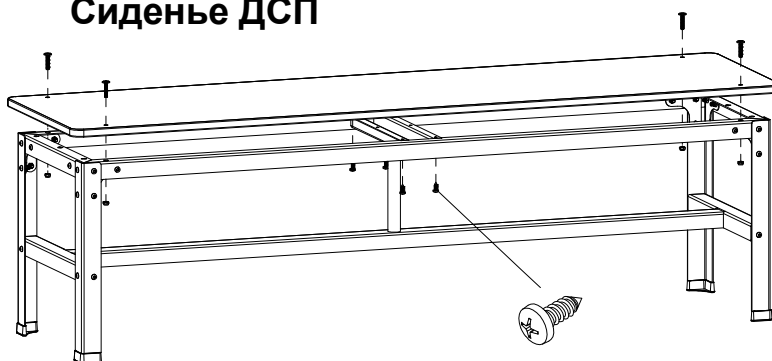

***ВНИМАНИЕ!** Саморезы используются
только для сидений из ДСП!

Сиденье пластиковое

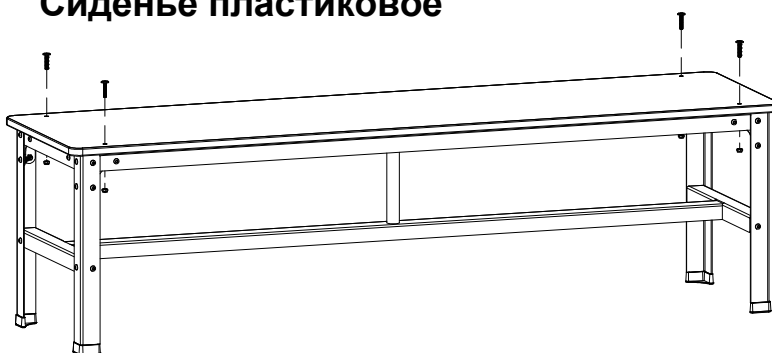

3. Общие сведения

- 3.1. Скамейка 1000, 1500 с пластиковым или ДСП сиденьем.
Устанавливается в гардеробах, раздевалках, поставляется к шкафам под одежду.
Скамейка представляет собой сборно-разборную конструкцию, изготовлена по ТУ 5615-002-31045953-2000.
- 3.2. Изготовитель: ООО "ДиКом-Сервис".
Адрес: Россия, 196655, г. Санкт-Петербург, Колпино, Сапёрный переулок, дом 3.
Электронный адрес: www.dikom.ru.
- 3.3. Предприятие - изготовитель оставляет за собой право вносить изменения в конструкцию изделия, не ухудшающие его потребительские свойства. При этом возможны изменения характеристик и комплекта поставки.

4. Характеристики

| Габаритные размеры | | | | |
|--------------------|------------|------------|-----------|---------------|
| Модель | Высота, мм | Ширина, мм | Длина, мм | Сиденье |
| Скамейка 1000 | 400 | 400 | 1000 | ДСП / Пластик |
| Скамейка 1500 | 400 | 400 | 1500 | ДСП / Пластик |

5. Гарантии изготовителя

- 5.1. Изготовитель гарантирует исправную работу скамейки при условии соблюдения Пользователем правил транспортировки, хранения, установки и эксплуатации.
- 5.2. Срок гарантийного обслуживания скамейки 24 месяца со дня продажи.
- 5.3. Гарантийный ремонт производится при наличии документов, подтверждающих покупку.

Внимание!

- 5.4. В случае нарушения работоспособности изделия по вине Пользователя (при механических повреждениях элементов, неправильной установке и эксплуатации, при использовании изделия не по назначению) гарантии не сохраняются.
- 5.5. При обнаружении дефектов производственного характера скамейку необходимо вернуть продавцу для обмена. Обмен производится при наличии документов, подтверждающих покупку.